

Боковой вид

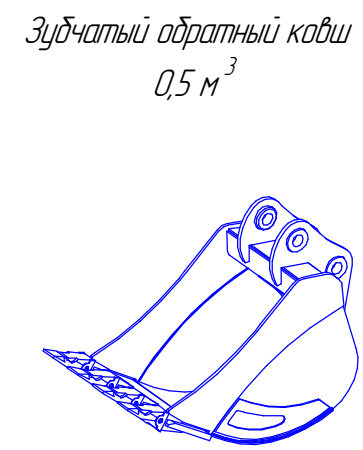

Грунтовый насос с фрезой  
 РД-600 Производительность 600м³/ч  
 Давление 280-350бар  
 Максимальный поток масла 160-220л/мин

Вид на главную палубу

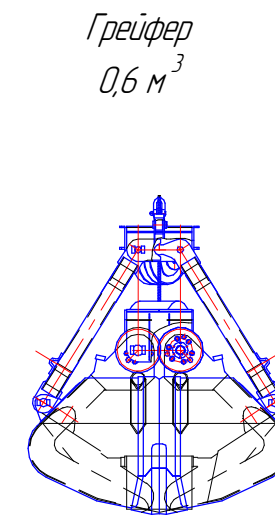
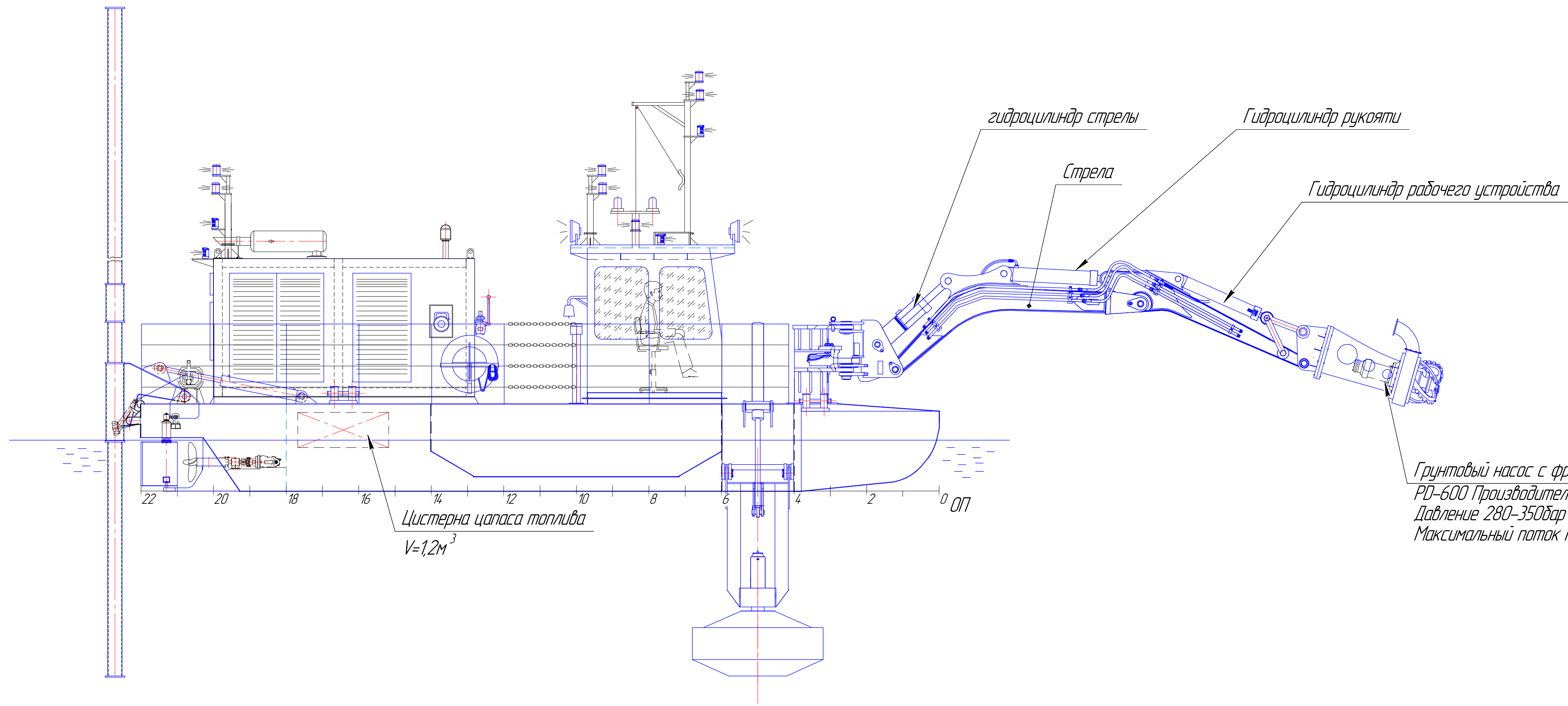
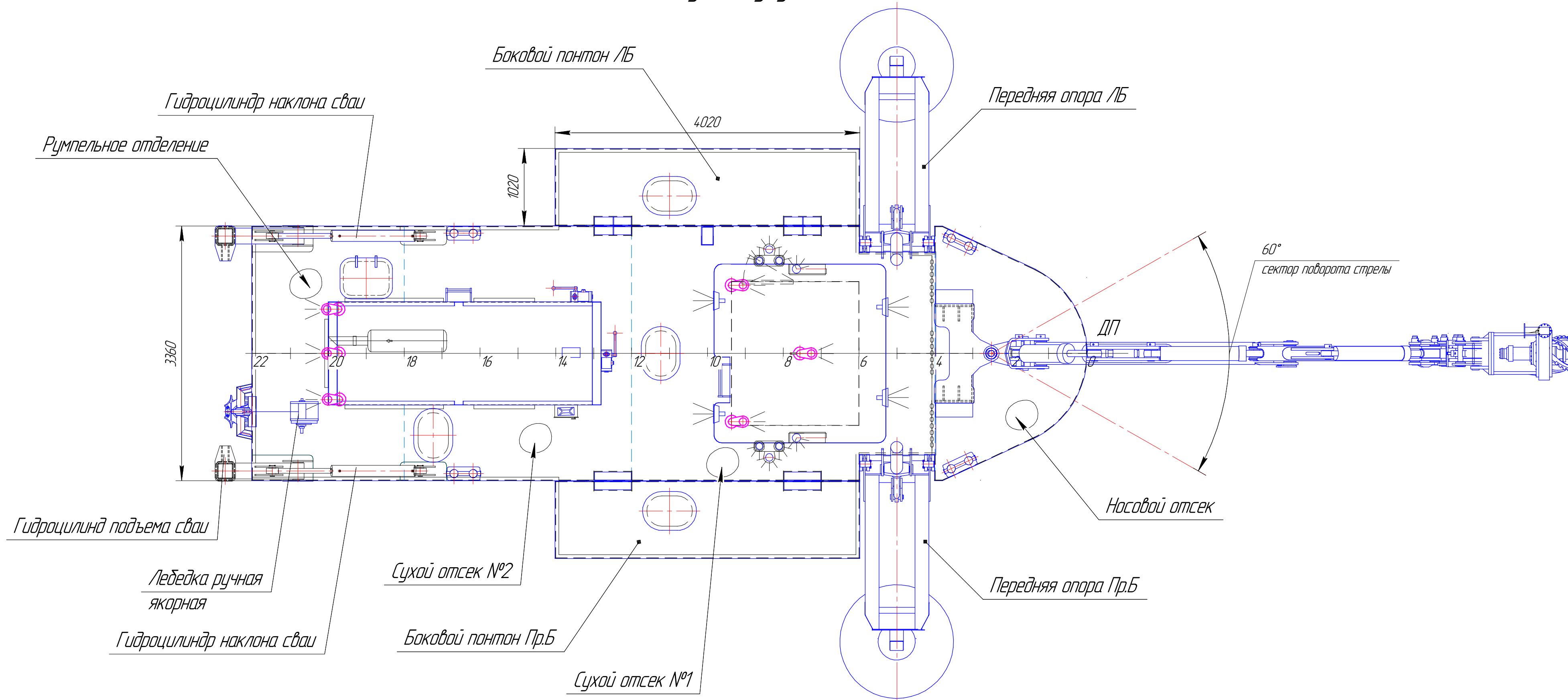

Главные размеры

Длина по ГВЛ, м	11,0
Ширина В, м	5,4
Высота борта Н, м	1,2
Осадка по ГВЛ, м	0,69
Водоизмещение, т	26,0
Производительность по воде, м³/ч	≈ 600
Глубина разработки, м	5,0 ковшом и грейфером 6,0 грунтовым насосом
Ожидаемая скорость, узел	≈ 4,0
Категория разрабатываемых грунтов	I-III
Экипаж, чел.	1
Класс РКО	± 1 мс 0,6

Земснаряд гидравлический  
 RDB 70.01-020-002

Изм.	Лист	№ докум.	Подп.	Дата	Лит.	Масса	Масштаб
	1	Тетерин		24.08.2022			1:40
Разработчик					Общее расположение		
Проектировщик					Лист 1		
Инженер					Шагода		
Удп.					Сажкин		